

Art.Nr. 1414210

Competition balance beam "Soft Touch"
Wettkampf-Schwebebalken „Soft Touch“

 **SPIETH**

EN
DE



**User and assembly instructions
balance beam "Soft Touch"**

**Aufbau- und Gebrauchsanleitung
Schwebebalken „Soft Touch“**

02/2022

Official Partner



SPIETH Gymnastics GmbH

In den Weiden 13 • 73776 Altbach
Tel.: +49(0)7153/503 28 - 00 • Fax: +49(0)7153/503 28 - 11
info@spieth-gymnastics.com • www.spieth-gymnastics.com

Table of Content

Description _____	S. 2-3
• Measurements	
• Packing data	
• Scope of delivery	
Assembly manual _____	S. 4-8
Operating instructions _____	S. 9
• Height adjustment	
FIG Specifications _____	S. 10
Warning _____	S. 11

Inhaltsverzeichnis

Beschreibung _____	S. 2-3
• Abmaße	
• Verpackungsinfo	
• Lieferumfang	
Montageanleitung _____	S. 4-8
Bedienhinweise _____	S. 9
• Höhenverstellung	
FIG Regularien _____	S. 10
Warnung _____	S. 11

Description

The balance beam "Soft Touch" is FIG certified and built on ORIGINAL REUTHER pretension principle.

- FIG-certified competition model
- Reduced impact forces on joints thanks to new "Soft Touch" technology
- A new shape of the aluminum profile let the balance beam appear optically wider
- Optimum grip and training comfort with hygroscopic top layer
- Soft rubber endcaps provide stability and prevent floor damage
- Very stable steel legs with durable powder-coating

Measurements

- Length: 500 cm
- Width beam surface: 10 cm
- Width beam base: 118 cm
- Height: adjustable between, 75- 125 cm in 5 cm increments
- Beam core made of torsion-free thick wall aluminum

Packing data:

- 1 box (dimensions: 510x 19x 25 cm)
Net weight: 53 kg
Gross weight: 56 kg
- 2 cartons (dimensions: 145x 135x 10 cm)
Net weight: 38 kg
Gross weight: 40 kg
- 1 packet (dimensions: 25x 20x 20 cm)
Net weight: 0,8 kg
Gross weight: 1 kg

Beschreibung

Der Schwebebalken „Soft Touch“ ist FIG-zertifiziert und nach dem ORIGINAL REUTHER Vorspannungsprinzip gebaut.

- FIG-zertifiziertes Wettkampfmodell
- Deutlicher Kraftspitzenabbau auf Gelenke dank der neuartigen „Soft Touch“ Technologie
- Dank neuer Form des Aluminiumprofils wirkt der Balken optisch breiter
- Optimaler Halt und Trainingskomfort dank angenehmen, hygroskopischem Kunstlederbezug
- Weiche Gummi-Endkappen am Balkenfuß sorgen für Stabilität und schützen den Hallenboden vor Schäden
- Sehr stabile Schwebebalkenfüße mit dauerhafter Pulverbeschichtung

Abmaße

- Länge: 500 cm
- Breite Balken Lauffläche: 10 cm
- Breite Balken Standfuß: 118 cm
- Höhe: Verstellbar von 75-125 cm, in 5 cm Schritten
- Balkenprofil aus verwindungsfreiem, dickwandigem Aluminium

Verpackungsinfo

- 1 Karton (Maße: 510x 19x 25 cm)
Netto-Gewicht: 53 kg
Brutto-Gewicht: 56 kg
- 2 Kartons (Maße: 145x 135x 10 cm)
Netto-Gewicht: 38 kg
Brutto-Gewicht: 40 kg
- 1 Paket (Maße: 25x 20x 20 cm)
Netto-Gewicht: 0,8 kg
Brutto-Gewicht: 1 kg

Scope of delivery:

- A) 1 x Balance beam with aluminium profile
- B) 2 x Pre-assembled balance beam legs
- C) 1 x Set mounting material

Lieferumfang:

- A) 1 x Schwebebalkenkörper mit Aluminiumprofil
- B) 2 x Schwebebalkenfüße vormontiert
- C) 1 x Befestigungsmaterial

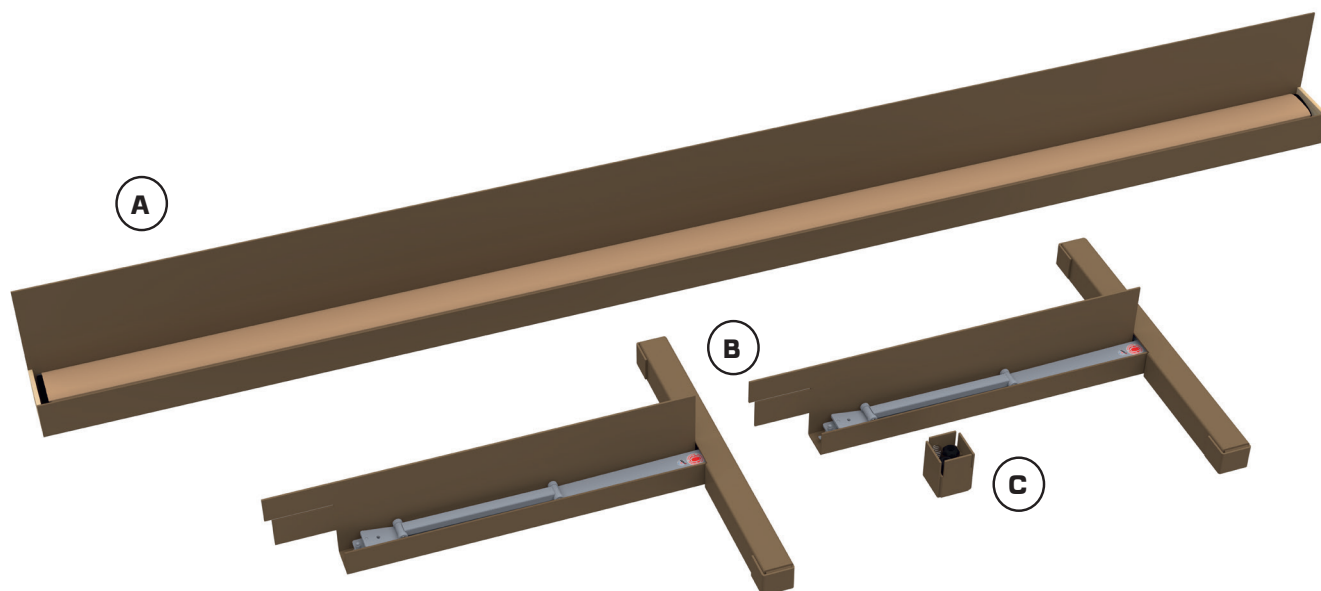

Assembly manual

Please read this instruction before apparatus assembly.

Number of users:

The apparatus cannot be used by more than one person at the same time.



ATTENTION!

- Balance beam legs and all items placed underneath the beam must be upholstered or protected with mats.
- Beam colour must be different to the colour of floor and mats.
- Please do not adjust the apparatus during the use.
- Conduct the apparatus assembly and installation with the assistance of 2 persons.

Included necessary tools (included):

- 1 x Allen key M4

Montageanleitung

Bitte lesen Sie diese Anweisung, bevor Sie das Gerät zusammenbauen.

Zahl der Benutzer:

Das Gerät ist max. für eine Person zugelassen.



ACHTUNG!

- Untergestell oder andere unter dem Balken hervorstehende Teile müssen gepolstert bzw. mit Matten geschützt werden.
- Balkenfarbe muss sich von Boden und anderen Geräten bzw. Matten abheben.
- Bitte das Gerät während der Benutzung nicht verstellen.
- Der Aufbau des Gerätes muss mit 2 Personen durchgeführt werden.

Benötigte Werkzeuge (inklusive):

- 1 x Inbusschlüssel M4

Reach the Maximum

1. Place the beam on a flat and clean surface, rail and bolts facing upwards. Make sure to protect the cover with a blanket or something similar (Fig. 1).

1. Legen Sie den Balken mit Schiene und Nutensteinen nach oben zeigend auf einen flachen, sauberen Untergrund. Vergewissern Sie sich, dass die Polsterung zum Beispiel mit einer Decke oder ähnlichem geschützt ist (Abb. 1).

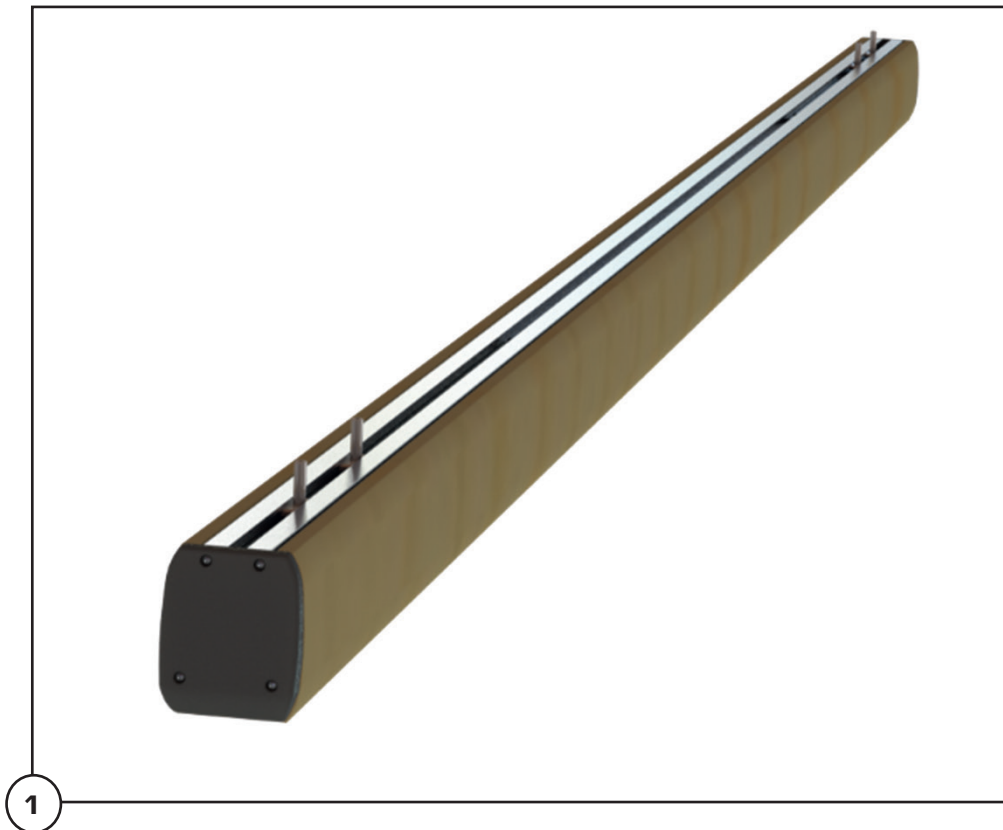

Weiter auf nächster Seite ->

Continue on next page ->

Reach the Maximum

2. First mount the "non-adjustable" side of the balance beam leg at the end of the beam. (1. / Fig. 2).

Put a sliding bolt (d) to the end of the beam (Fig. 3).

Position the leg - as shown in Fig. 2/ Fig. 4 - on the sliding bolt (d). Make sure the pin (c) of the metal plate (f) is placed in the therefore foreseen hole (e).

At the same time the pin of the sliding bolt (d) must be in the hole of the metal plate (g).

Screw the star knob (b) on the sliding bolt and close the star knob with the small black cap (a).

Make sure that there is no space between the metal plate and the balance beam (Fig. 5).

2. Befestigen Sie zuerst die „nicht verstellbare“ Seite des Balkenfußes am Ende des Balkens. (1. / Abb. 2).

Schieben Sie einen Nutenstein (d) ans Ende des Balkens (Abb. 3).

Setzen Sie den Balkenfuß - wie in Abb. 2/ Abb. 4 zu sehen - auf den Nutenstein (d). Vergewissern Sie sich, dass sich der Bolzen (c) an der Metallplatte (f) in der Schiene (h) befindet und in der vorgesehenen Bohrung (e).

Gleichzeitig muss der Stift des Nutensteins (d) im Loch (g) der Metallplatte sein.

Schrauben Sie nun den Sternknopf (b) auf den Nutenstein und verschließen Sie den Sternknopf mit der kleinen, schwarzen Kappe (a).

Stellen Sie sicher, dass die Metallplatte plan an der Schiene anliegt (Abb. 5).

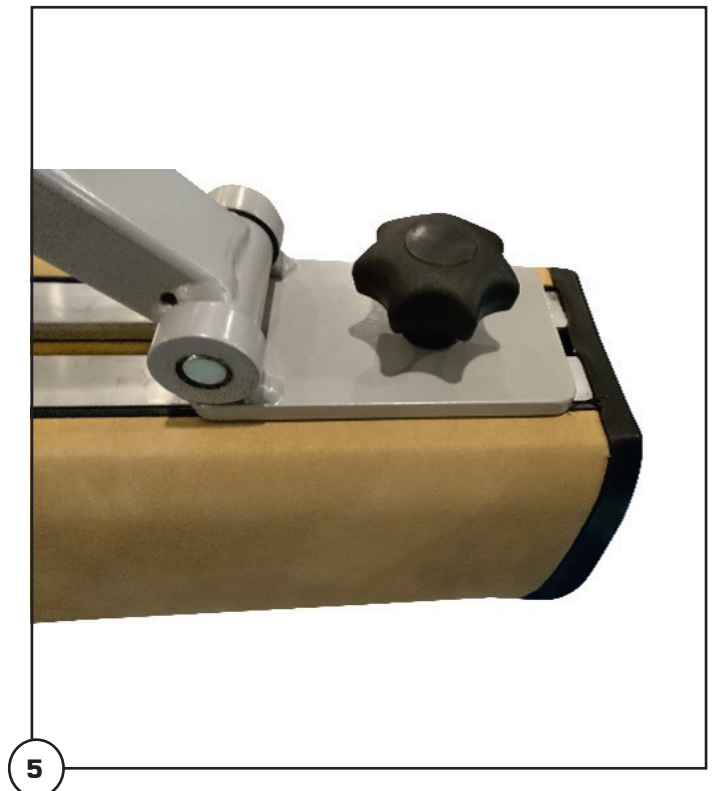
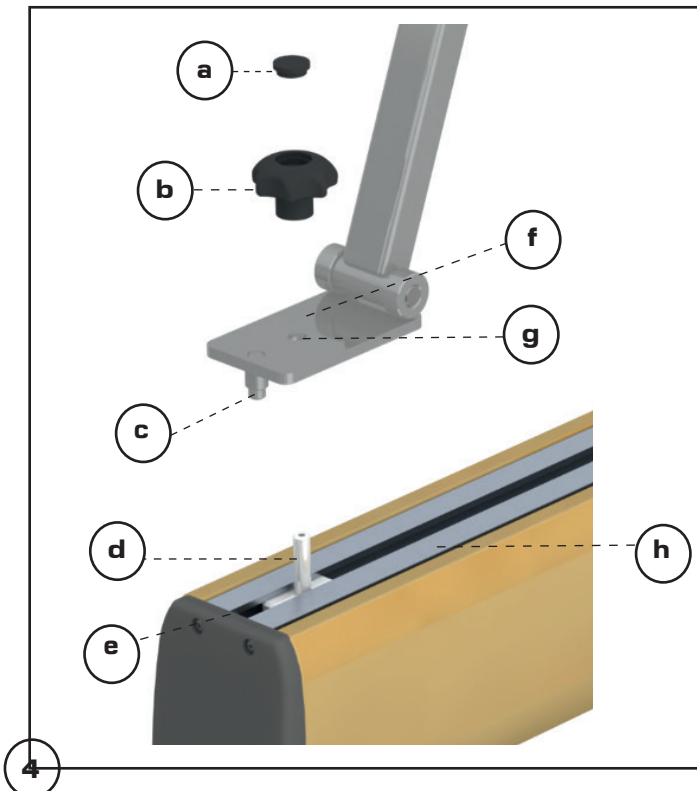
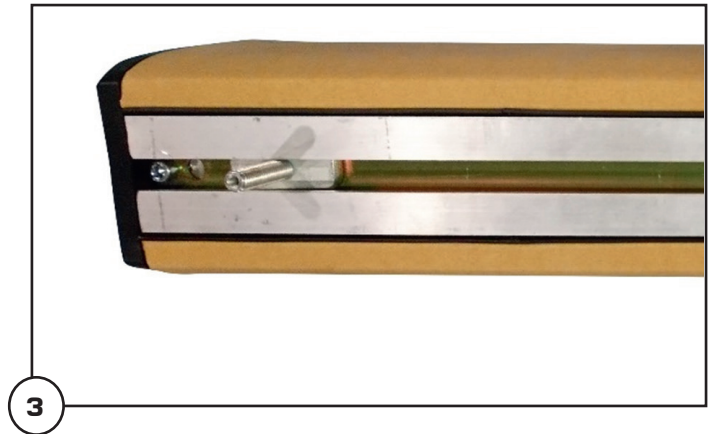
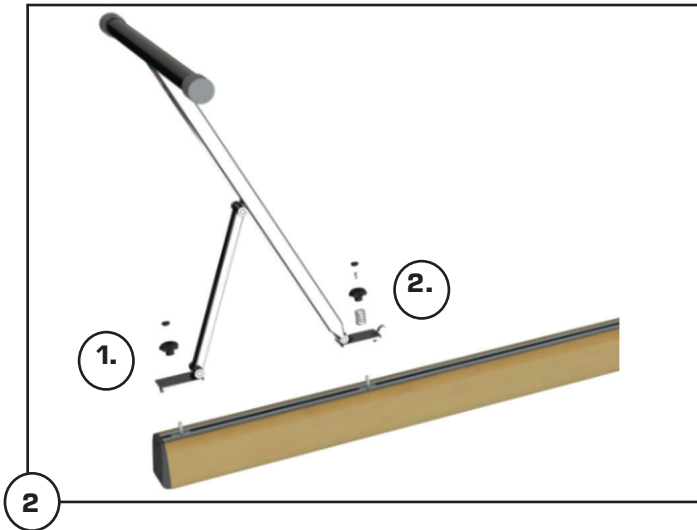

3.

Put the other sliding bolt in the direction of the locking holes for the height adjustment. (2. Fig. 2// Fig. 6)
Place the leg (Fig. 7) with the adjustable plate (m) on the sliding bolt (o) and snap the plate into the first hole. Make sure the pin of the adjusting plate (q) is placed in the locking hole in the rail (p). At the same time the pin of the sliding bolt (o) must fit in the hole of the metal plate (n).

3.

Schieben Sie einen weiteren Nutenstein in Richtung der Einrastlöcher für die Höhenverstellung (2. / Abb 2 // Abb. 6).
Setzen Sie den Balkenfuß (Abb. 7) mit der Verstellplatte (m) auf den Nutenstein (o) und lassen Sie die Verstellplatte in das erste Loch einrasten. Vergewissern Sie sich, dass sich der Bolzen der Verstellplatte (q) in der Schiene befindet (p) und gleichzeitig der Bolzen des Nutensteins (o) im Loch der Verstellplatte (n) ist.

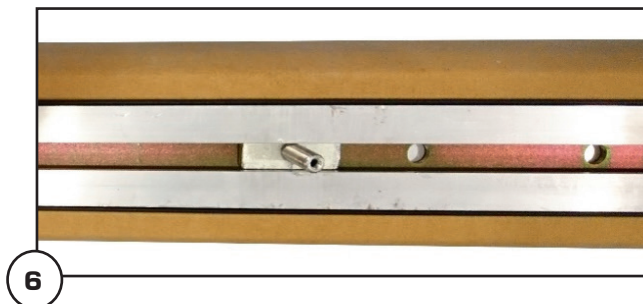

Now put the compression spring (l) and the star knob (k) over the sliding bolt and fasten it with the button head screw (j). Close off the star knob with the small, black cap (i). This is to make sure the star knob won't come off while adjusting the beam.

Setzen Sie nun die Druckfeder (l) und den Sternknopf (k) über den Nutenstein und schrauben Sie beides mit der Sicherheitsschraube (j) fest. Verschließen Sie den Sternknopf mit der kleinen, schwarzen Kappe (i). Somit wird sichergestellt, dass sich der Sternknopf während der Einstellung des Schwebebalkens nicht löst.

Make sure there is no space between the adjustable plate and the rail underneath the beam (Fig. 8).

Stellen Sie sicher, dass die Verstellplatte plan an der Schiene anliegt (Abb. 8).

Attach the second beam leg in the same way by repeating steps 2 and 3.

Befestigen Sie den zweiten Schwebebalkenfuß auf dieselbe Weise durch Wiederholen der Schritte 2 und 3.

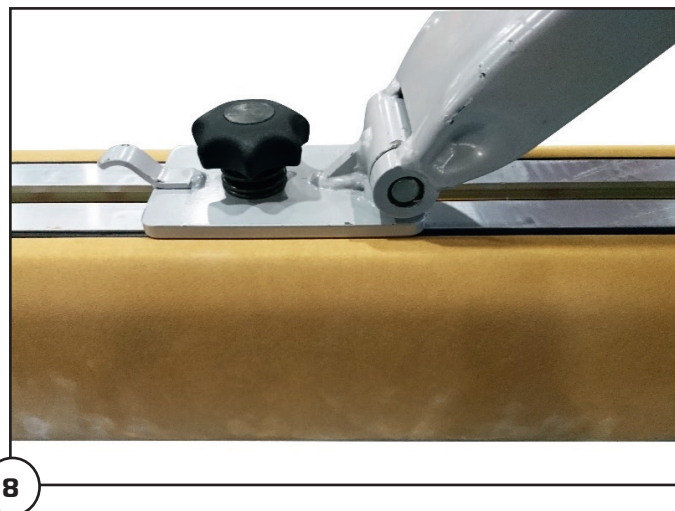
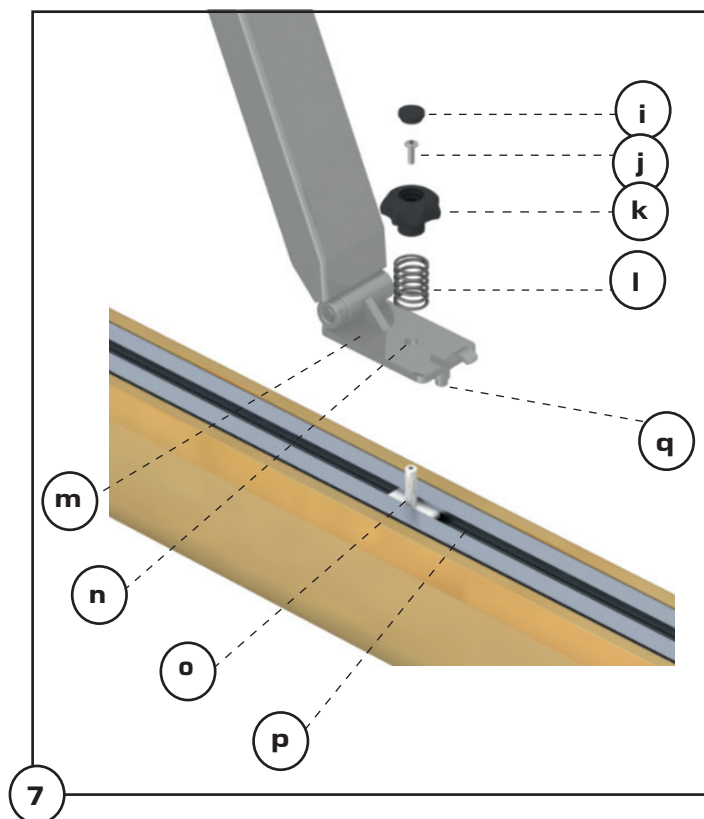

Reach the Maximum

4. Align the beam in an upright position with at least 2 persons (Fig. 9). The balance beam is now ready to use with adequate mats.

4. Richten Sie den Schwebebalken mit mindestens 2 Personen auf (Abb. 9). Der Balken kann nun mit ausreichender Mattenlage genutzt werden.



9

Operating instructions

Height adjustment

 Please adjust the height always with two persons!

In order to adjust the height, turn the star knob clockwise (Fig. 10) and pull out the adjustable plate using the strap (Fig. 11).

Bring the beam in its desired height by pushing or lifting the beam. When the desired height is reached, the pin on the plate has to lock in the hole with an audible "click".

Fasten the star knob tightly. Make sure there is no spacing between the adjustable plate and the rail underneath the beam (Fig. 10).



10

Bedienhinweise

Höhenverstellung

 Führen Sie die Höhenverstellung immer zu zweit durch!

Zur Verstellung der Höhe, schrauben Sie den Sternknopf im Uhrzeigersinn auf (Abb. 10) und ziehen Sie den Feststellbolzen an der Lasche heraus (Abb. 11).

Bringen Sie nun den Balken in die gewünschte Höhe, indem Sie den Schwebebalken nach oben ziehen oder nach unten drücken. Ist die gewünschte Höhe erreicht, muss der Feststellbolzen wieder hörbar einrasten.

Drehen Sie den Sterngriff nun wieder zu und achten Sie darauf, dass der Balken und die Verstellplatte vollständig aufeinanderliegen (Abb. 10).



11

FIG Specifications

1. Height- and width settings

- Competition height according FIG Norm: 200 cm (Position 9)
- Stepless width adjustment from 41-51 cm

FIG Regularien

1. Höhen- und Breitereinstellung

- Wettkampfhöhe nach FIG Regularien: 200 cm (Position 9)
- Stufenlose Breitenverstellung von 41-51 cm



All dimensions in centimeters
Alle Maße in Zentimeter

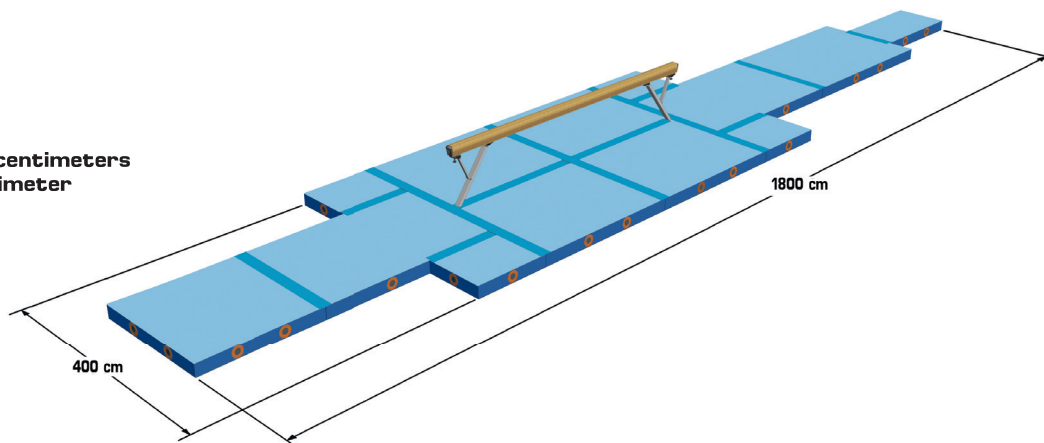

Accessories

Zubehör



1540505
Landing mat "Happy Land-
ing" 400x200x10 cm /
Landematte „Happy Land-
ing“ 400x200x20 cm



1411704
Springboard "Moscow 5" /
Sprungbrett „Moskau 5“



1389153
Magnesia stand "Munich" /
Magnesiabecken „München“

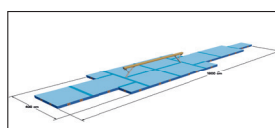

1565842
Mat set "Moscow" for
Balance Beam /
Mattensatz „Moskau“ für
Schwebebalken



1566080 Padding balance
beam "Competition" /
Balken-Schutzpolster
„Wettkampf“

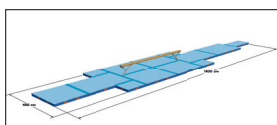

1565847
PVC Mat set "Basic" for
Balance Beam /
PVC Mattensatz „Basic“
für Schwebebalken



1540510
Landing mat "Happy Land-
ing" 200x200x10 cm /
Landematte „Happy Land-
ing“ 200x200x20 cm

WARNING

In order to reduce the risk of injury and to assure secure functioning of the (gymnastic)apparatus, rules mentioned below are to be strictly followed:

- Use this apparatus only under the supervision of a trained and qualified instructor.
- Check this apparatus for proper stability before each training and use it only in perfect technical conditions.
- Always check the apparatus for correct installation, particularly for the fixation mechanism, before each use.
- If there are any doubts, do not use the apparatus and get a professional check.
- Please consider your own limits and the restrictions of this gymnastic apparatus.
- Obstructive items or persons in close proximity of the apparatus are not allowed.
- Provide appropriate safety zones in the surroundings of the apparatus.
- Never use the apparatus under the influence of alcohol, medication or drugs.
- Pregnant women or persons with health issues should not use the apparatus.
- Do not attempt to repair any damage to the apparatus yourself but contact your supplier for advice or technical assistance.
- Any unauthorised repair, alternation, removal of parts or change of specifications of the apparatus are strictly prohibited for reasons of safety and will automatically and immediately and without any prior notice end any warranty or right of compensation in any form whatsoever.

General advice:

- The life period of (gymnastic) apparatuses and mats is limited. Also materials wear off after a certain period of time. Please check all parts, which are subject to severe wear and tear, at least once every 3 months. This is mainly relevant for the security of adjustable parts and mechanisms, e.g. rails, bars, rings.
- Replace any worn off, defective and missing parts. If there are any doubts, ask for advice from one of our specialists.
- For security reasons, we suggest to perform a maintenance check of all apparatuses and mats by a specialist, once a year. This check can be part of a yearly or six month safety check. We would like to point out to you the possibility of a maintenance contract with our firm.
- This apparatus must be used in dry conditions only. Humidity will have a negative effect on all types of upholstery used on (gymnastic) apparatuses and results in a shortened lifespan.

WARNUNG

Beim Benutzen dieses Turngerätes übernehmen Sie ein Verletzungsrisiko. Um dieses Risiko minimal zu halten und um den sicheren Betrieb des Geräts zu gewährleisten, müssen die folgenden Anweisungen beachtet werden:

- Benutzen Sie das Turngerät nur unter Beobachtung ausgebildeten und qualifizierten Personals.
- Prüfen Sie vor jeder Benutzung das Gerät auf gute Stabilität, Standsicherheit und einen Einwandfreien technischen Zustand.
- Prüfen Sie das Turngerät vor jedem Einsatz auf korrekte Installation sowie die Befestigungsmechanismen.
- Sollten Sie Zweifel haben, benutzen Sie dieses Gerät nicht und lassen eine Prüfung durchführen.
- Berücksichtigen Sie immer Ihre eigenen Grenzen und die Begrenzungen dieses Turngerätes.
- In der unmittelbaren Nähe des Geräts dürfen sich keine hinderlichen Gegenstände oder Personen befinden.
- Sorgen Sie für ausreichende Sicherheitsfläche im Umfeld des Gerätes.
- Benutzen Sie das Gerät nicht, wenn Sie unter Einfluss von Alkohol, Medikamenten oder Drogen stehen.
- Schwangere Frauen oder Personen mit gesundheitlichen Problemen sollen das Gerät nicht benutzen.
- Wir empfehlen, keine Veränderungen an den gelieferten Geräten vorzunehmen. Sollten die Geräte durch nicht sachgemäße Manipulation verändert werden, lehnen wir jegliche Verantwortung in Schadenfällen ab. Dadurch tritt automatisch auch die Produkthaftung außer Kraft.

Allgemeiner Hinweis:

- Turngeräte und Matten haben eine begrenzte Lebensdauer und die Materialien ermüden nach einer bestimmten Zeit. Bitte prüfen Sie mindestens alle 3 Monate sämtliche Teile, die einer verstärkten Abnutzung unterliegen. Dies betrifft hauptsächlich Sicherungen von verstellbaren Teilen und Mechanismen, z.B. Barrenholme, Reckstangen, Ringe.
- Ersetzen Sie alle abgenutzten, fehlerhaften und fehlenden Teile. Im Zweifelsfall holen Sie sich einen Sachverständigen zu Rate.
- Aus Sicherheitsgründen empfehlen wir eine jährliche Wartung der Turngeräte und Matten durch Spezialisten durchführen zu lassen. Wir möchten Sie darauf aufmerksam machen, dass ein Wartungsvertrag mit unserer Firma zu den Möglichkeiten gehört der entweder jährlich oder halbjährlich durchgeführt werden kann.
- Diese Turngeräte dürfen nur in trockenen Räumen verwendet werden. Feuchtigkeit hat einen negativen Effekt auf die Turngeräte, insbesondere auf alle Arten von Polstern, Schaumstoffen und Holzteilen und verkürzt die Lebensdauer erheblich.